





# STRATO / 27.5" 150 MM

Doté de 150mm de débattement, le Strato est notre vélo de montagne, un « all-mountain » pour les anglophones.

Sa finition noire et orange est 100% anodisée, un gage de longévité, à l'instar du couple courroie-Rohloff. Il est disponible en trois versions, dont une « rally », prête à en découdre en enduro!

TAILLES		S	M	L
HAUTEUR TUBE DE SELLE (MM)	A	400	450	500
EMPATTEMENT (MM)	B	1160	1187	1213
LONGUEUR BASES (MM)	C	420-430	420-430	420-430
HAUTEUR DOUILLE (MM)	D	110	120	130
ANGLE DIRECTION (°)	E	66,5	66,5	66,5
LONGUEUR TUBE SUPÉRIEUR (MM)	F	590	615	640
ANGLE TUBE DE SELLE (°)	G	75	75	75

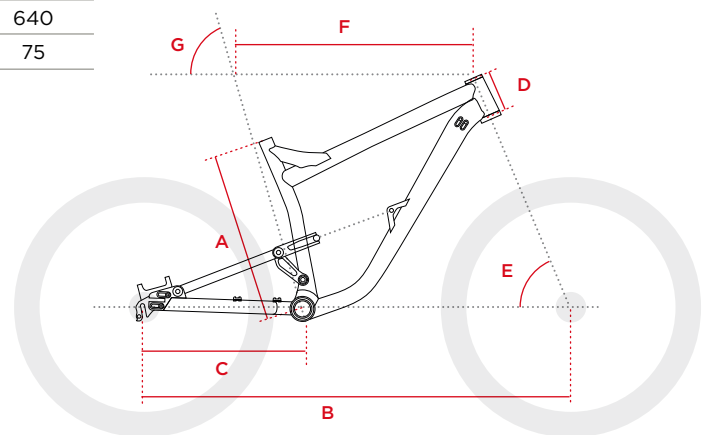



contact@svobike.com  
06 18 51 25 02  
La Peyrade, 24330 Blis et Born  
www.svobike.com

LA PERFORMANCE  
NE VAUT QUE  
SI ELLE DURE

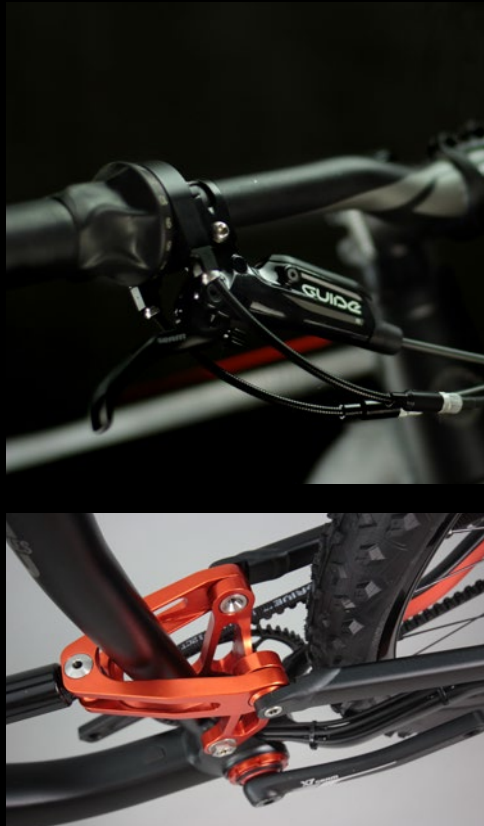

# STRATO FLO

Le Strato FLO présente toutes les qualités du parfait vélo de montagne : agile et ludique grâce à ses roues de 27.5" et ses bases courtes, stable grâce à sa géométrie longue et ses suspensions et facile d'accès, pour le plaisir avant tout. Ses suspensions SVO optimisées en mesure embarquées le rendent aussi efficace en descente qu'en montée, et sa transmission SVO à courroie et boîte Rohloff vous assurent une endurance à toute épreuve... Peu importe la hauteur de cimes, pourvu que votre SVO relève le défi!

CADRE	aluminium triple butted
FINITION CADRE	anodisé noir et mango
AMORTISSEUR	Rock Shox Monarch RT3
FOURCHE	Rock Shox Revelation RL
ROUE	SVO Spirit 650B
GUIDON	Truativ Descendant Al
POTENCE	Truativ Stylo T20
TIGE	Truativ Stylo T20
SELLE	Fizik Tundra
FREINS	Hope Tech3 X2
PÉDALIER	Sram GX
BOITE VITESSE	Rohloff 14
KIT COURROIE	Gates carbon Drive
PNEUS	Hutchinson Taipan tubeless hard skin
POIDS	13,4 kg
PRIX	<b>4400 €</b>

Options disponibles

Rock Shox Reverb Stealth .....+300€

Roues Carbone 650B .....+500€



contact@svobike.com  
06 18 51 25 02  
La Peyrade, 24330 Blis et Born  
www.svobike.com

LA PERFORMANCE  
NE VAUT QUE  
SI ELLE DURE



## STRATO EXO

Avec ses 150mm de débattement, ses roues en 27.5 couplées à des bases courtes, le Strato est un véritable vélo de montagne, agile, stable, et endurant. Le Strato est doté de suspensions qui gomment toutes les aspérités du terrain ; efficace en descente, le Strato fait merveille en montée grâce à son incroyable motricité. Dans sa version EXO, avec une tige de selle Reverb Stealth (durite intégrée dans le cadre) et ses accessoires haut de gamme, c'est l'arme parfaite pour se faire plaisir, aussi escarpés soient les chemins, aussi imprévisible soit la météo...

CADRE	aluminium triple butted
FINITION CADRE	anodisé noir et mango
AMORTISSEUR	Rock Shox Monarch RT3
FOURCHE	Rock Shox Revelation RCT3
ROUE	SVO Carbon 650B
GUIDON	Truativ Descendant carbone
POTENCE	Thomson
TIGE	Rock Shox Reverb Stealth
SELLE	Fizik Tundra carbone
FREINS	Hope Tech3 X2
PÉDALIER	Sram X01 carbone
BOITE VITESSE	Rolhoff 14
KIT COURROIE	Gates carbon Drive
PNEUS	Hutchinson Taipan tubeless hard skin
POIDS	13,2 kg
PRIX	<b>6000 €</b>



contact@svobike.com  
06 18 51 25 02  
La Peyrade, 24330 Blis et Born  
www.svobike.com

LA PERFORMANCE  
NE VAUT QUE  
SI ELLE DURE



## STRATO RALLY

Le Strato est un vrai vélo de montagne, il ne lui manquait qu'une Pike RCT3 et des pneus Hutchinson Toro pour être prêt à en découdre en enduro : c'est la version Rally. Il a fait ses premières armes en 2016 sur les enduro series pour se glisser directement dans le top 15 junior. Endurance, fiabilité, efficacité des suspensions, vous retrouvez toutes les qualités du Strato. Pour ne laisser aucune chance à vos adversaires sans oublier de vous faire plaisir en descente.

CADRE	aluminium triple butted
FINITION CADRE	anodisé noir et mango
AMORTISSEUR	Rock Shox Monarch RT3
FOURCHE	Pike RCT3
ROUE	SVO Carbon 650B
GUIDON	Truativ Descendant carbone
POTENCE	Thomson
TIGE	Rock Shox Reverb Stealth
SELLE	Fizik Tundra carbone
FREINS	Hope Tech3 E4
PÉDALIER	Sram X01 carbone
BOITE VITESSE	Rolhoff 14
KIT COURROIE	Gates carbon Drive
PNEUS	Hutchinson Toro tubeless hard skin 2.35
POIDS	13,9 kg
PRIX	<b>6500 €</b>



contact@svobike.com  
06 18 51 25 02  
La Peyrade, 24330 Blis et Born  
www.svobike.com

LA PERFORMANCE  
NE VAUT QUE  
SI ELLE DURE



## STRATO CADRE

Cadre en aluminium entièrement anodisé, tubes triple butted (épaisseur variable) étirés et traités T6 (traitement thermique qui renforce la matière), amortisseur Monarch RT3 optimisé par nos soins en collaboration avec Rock Shox via des tests terrain... Rien n'est laissé au hasard sur un Strato. Sur le terrain, ses roues en 27.5", sa géométrie équilibrée et sa suspension exclusive à «concentrique» développée avec Antidote Solution en font une base parfaite pour monter un vélo de montagne dont la transmission n'influe pas sur la suspension!

DOUILLE CONIQUE	44/56
BOITIER PRESSFIT	41/92
DIAMÈTRE TIGE DE SELLE	31.6
GAINES ET DURITES	passage interne
GARANTIE	5 ans
AMORTISSEUR	Monarch RT3
POIDS	3,2 kg avec amortisseur
PRIX	<b>1500 €</b>

prix avec amortisseur et jeu de direction  
cadre garanti à vie